



JET NOZUL

Tel : (0312) 394 84 08
Fax : (0312) 394 84 09
Web : www.tekinbas.net
E-mail : tekinbas@tekinbas.net
Adres : İvedik Org. San. Ağaç İşleri San. Sit. 1377. Sok. No:9 Ostim / Ankara

TNB

Tanım ve Özellikler

TNB tipi nozullar yüksek debilerde uzun mesafe atışları için duvar ve tavan uygulamalarında kullanılırlar. Sabit veya değişken debili sistemler için uygun olup, havanın yüksek debilerde uzun mesafelere atılmasını sağlarlar. Ürün el ile veya servomotor ile ayarlanabilen tek bir nozuldan oluşmuştur. Nozul kendi eksenini etrafında 360° dönebilir ve yukarı, aşağı, sağa yada sola 30° çevrilebilir. Soğutma için yukarı, ısıtma içinse aşağı doğru açılırlar. Konfor şartlarını sağlamak için aynı zamanda sağa ve sola yönlendirilerek atılan havanın ortama dağılımı sağlanır. Jet nozullar ETIAL-5 standardına uygun alüminyum plakadan sıvama yöntemi ile üretilmektedirler. Yüzey temizleme işleminden sonra standart olarak RAL 9010, istek üzerine herhangi bir renge elektrostatik toz boya ile boyanırlar.

Ölçülendirme

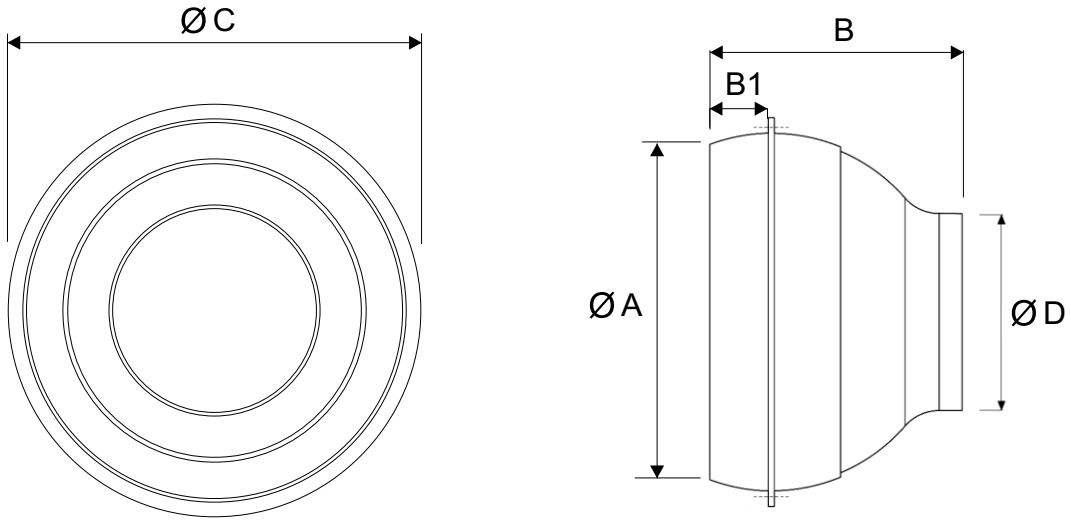

Anma Ölçüsü	A	C	B	B1	D
160	153	210	140	50	80
200	195	250	167	60	100
250	243	300	195	60	125
315	310	370	255	85	160
400	400	450	315	105	220

Seçim Tabloları

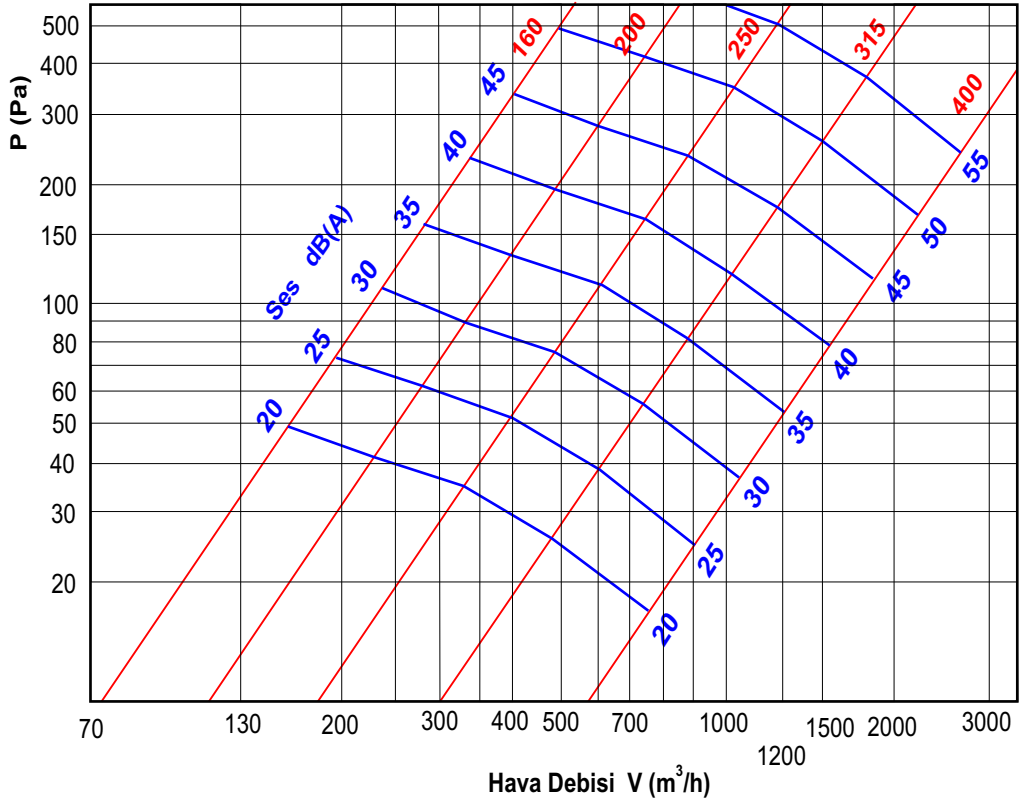
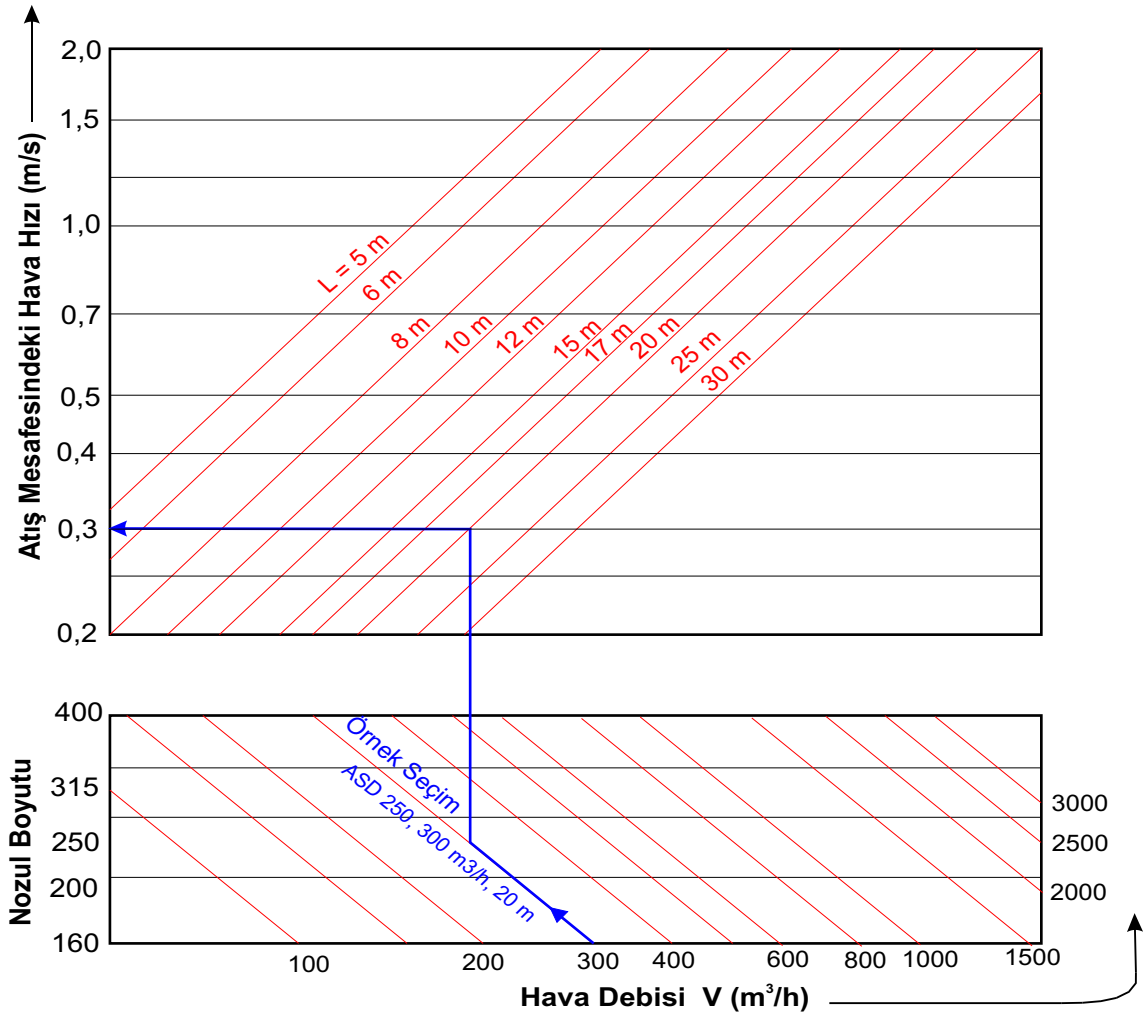

Seçim Tabloları

Yatay Atılan Havanın Düşey Olarak Sapması

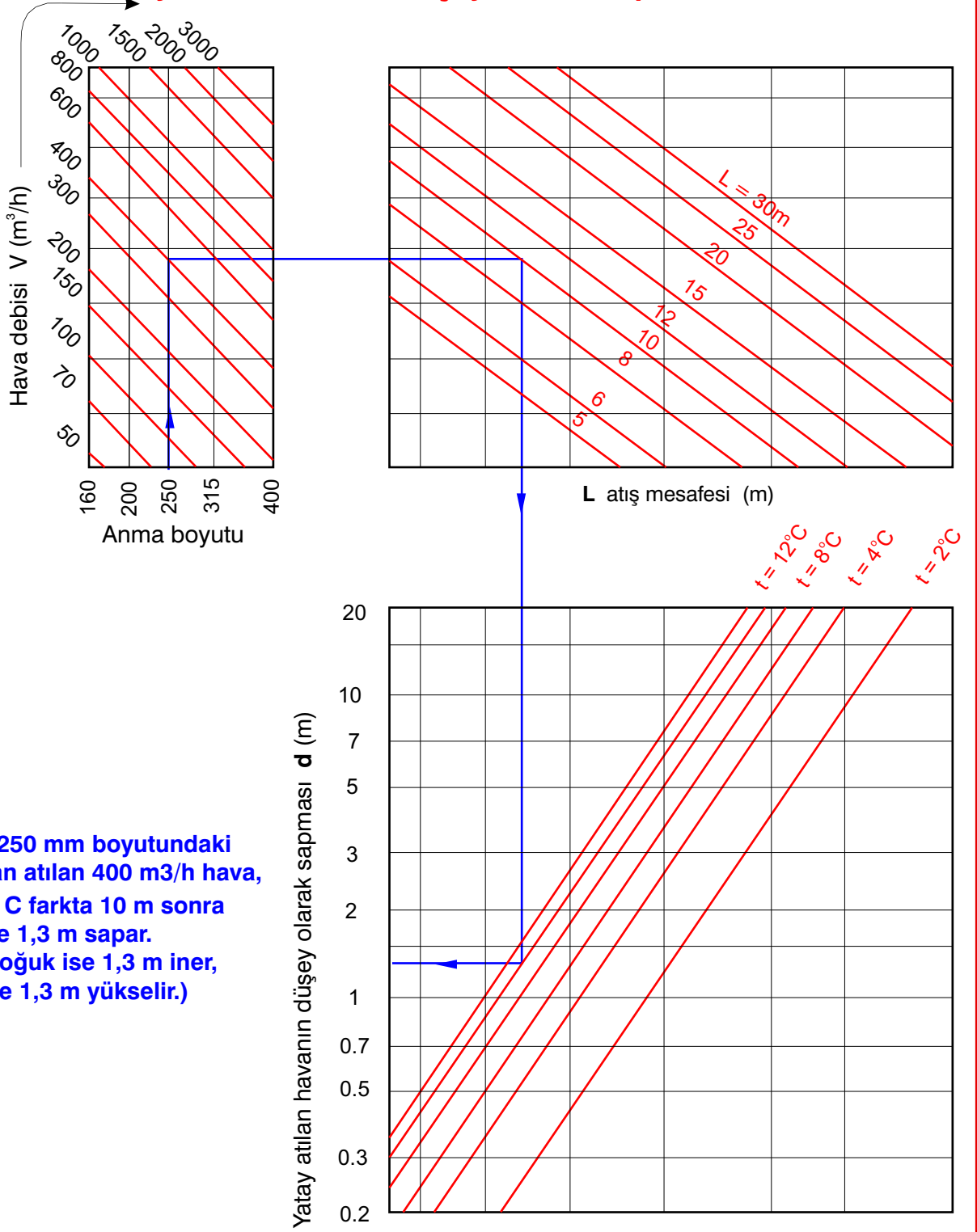

Seçim Tabloları

Sıcak Havayı Düşey Olarak Aşağıya Üfleme Uzaklıkları

Boyut mm	Debi m ³ /h	Üfleme ve ortam arasındaki sıcaklık farkı			
		T=5°C	T=10°C	T=15°C	T=20°C
160	50	3,20	2,50		
	160	7,50	5,50	4,60	4,10
	280	11,50	8,60	7,40	6,40
	390	15,00	11,40	9,50	8,50
	500	18,50	14,00	12,00	10,50
200	80	4,00	3,00		
	230	8,00	6,00	5,00	4,40
	390	12,00	9,00	7,50	6,60
	550	16,00	12,00	10,00	9,00
	700	19,50	14,50	12,30	11,00
250	130	4,00	3,00		
	350	9,00	6,80	5,60	5,00
	570	13,50	10,00	8,50	7,50
	780	17,00	12,50	10,80	9,50
	1000	22,00	15,60	13,50	11,80
315	210	4,60	3,50	2,80	2,00
	530	10,00	7,20	6,10	5,50
	850	14,30	10,80	9,00	8,00
	1180	18,50	14,00	11,60	10,40
	1500	22,50	17,00	14,00	12,50
400	400	5,70	4,20	3,70	3,20
	900	10,80	8,20	6,80	6,00
	1400	15,80	11,70	9,90	8,80
	1900	20,00	15,00	12,60	11,00
	2400	24,20	18,00	15,20	13,40

Teknik Şartname

Nozul; ETIAL-5 standardına uygun alüminyum plakadan sıvama yöntemi ile üretilecek, yüzey temizleme işlemini takiben elektrostatik toz boya ile boyanacaktır.

Nozullar, eksenini etrafında her yöne 30° yani toplamda 60° dönebilir olacaktır.

İsteğe bağlı olarak; ETIAL-5 standardına uygun, alüminyum malzemeden imal edilmiş, kanal bağlama adaptörü ile birlikte temin edilebilecektir.

Ürün Kodlaması

250 - TNB - MS - AS - 9010

Anma Ölçüsü (Sayfa 2)	250
Ürün Kodu	TNB
MS : Motorsuz	MS
AS : Kanal Adaptörsüz AD : Kanal Adaptörlü	AS
RAL Renk Kodu	9010